

# 20.-22.04.2018 Hindernisfahren WBO

## WB 02

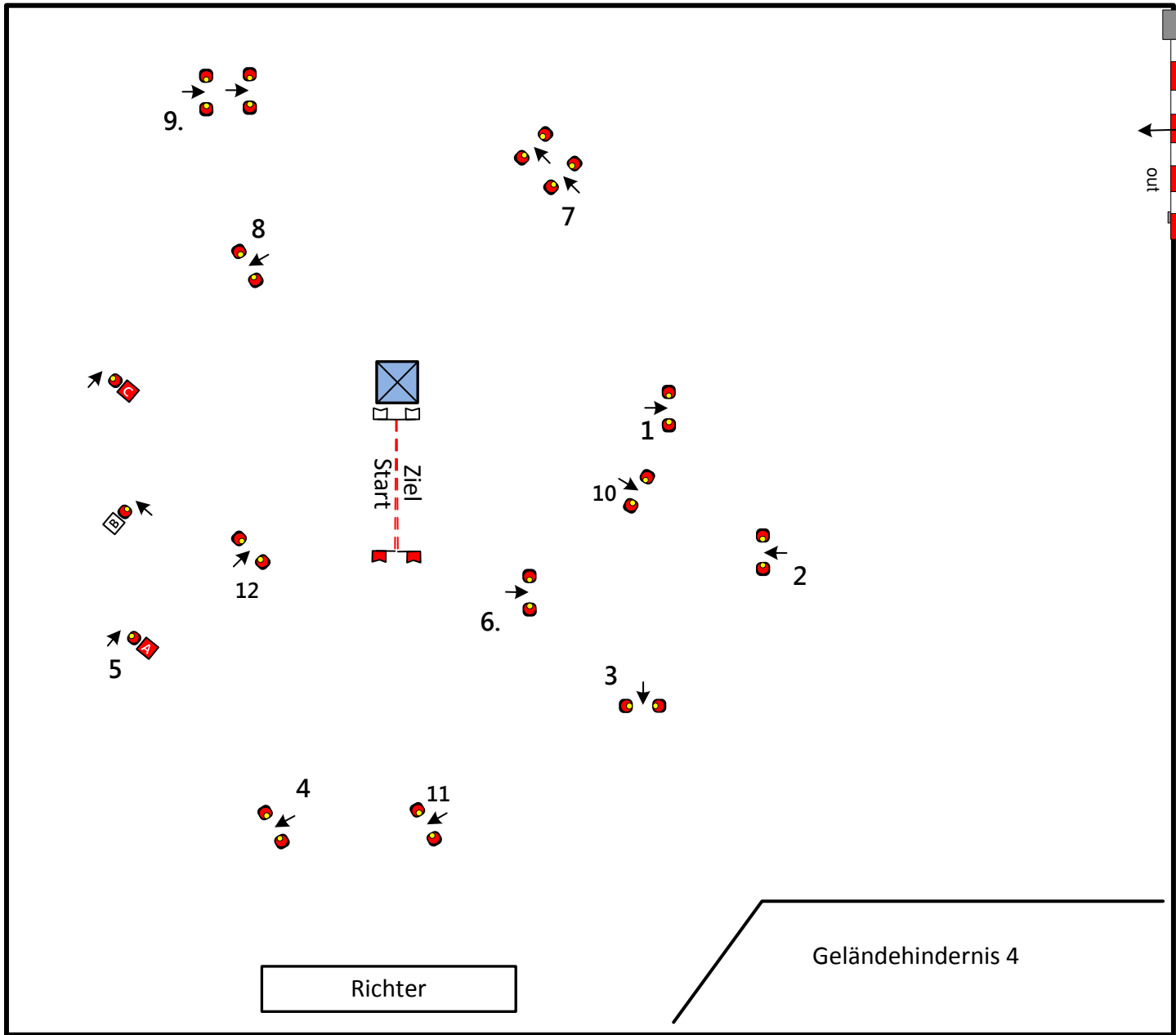

Richtverfahren 411	
Hindernisse Anzahl	12
Hindernisbreite= Spurbreite zzgl.	40 cm
Tempo in m/min	180
Parcourslänge in m	400
<b>Erlaubte Zeit in sec</b>	<b>133</b>
Höchstzeit in sec	266



© Parcourschef Josef Heisterkamp  
**J**ust **U**nbelievable **P**arcours **P**roperties  
**A**lways **O**ne **O**bstacle **A**head  
[www.jupp-fahrsport.de](http://www.jupp-fahrsport.de)

20.-22.04.2018

# Hindernisfahren Kl. A

Prfg.Nr: 06;10;14

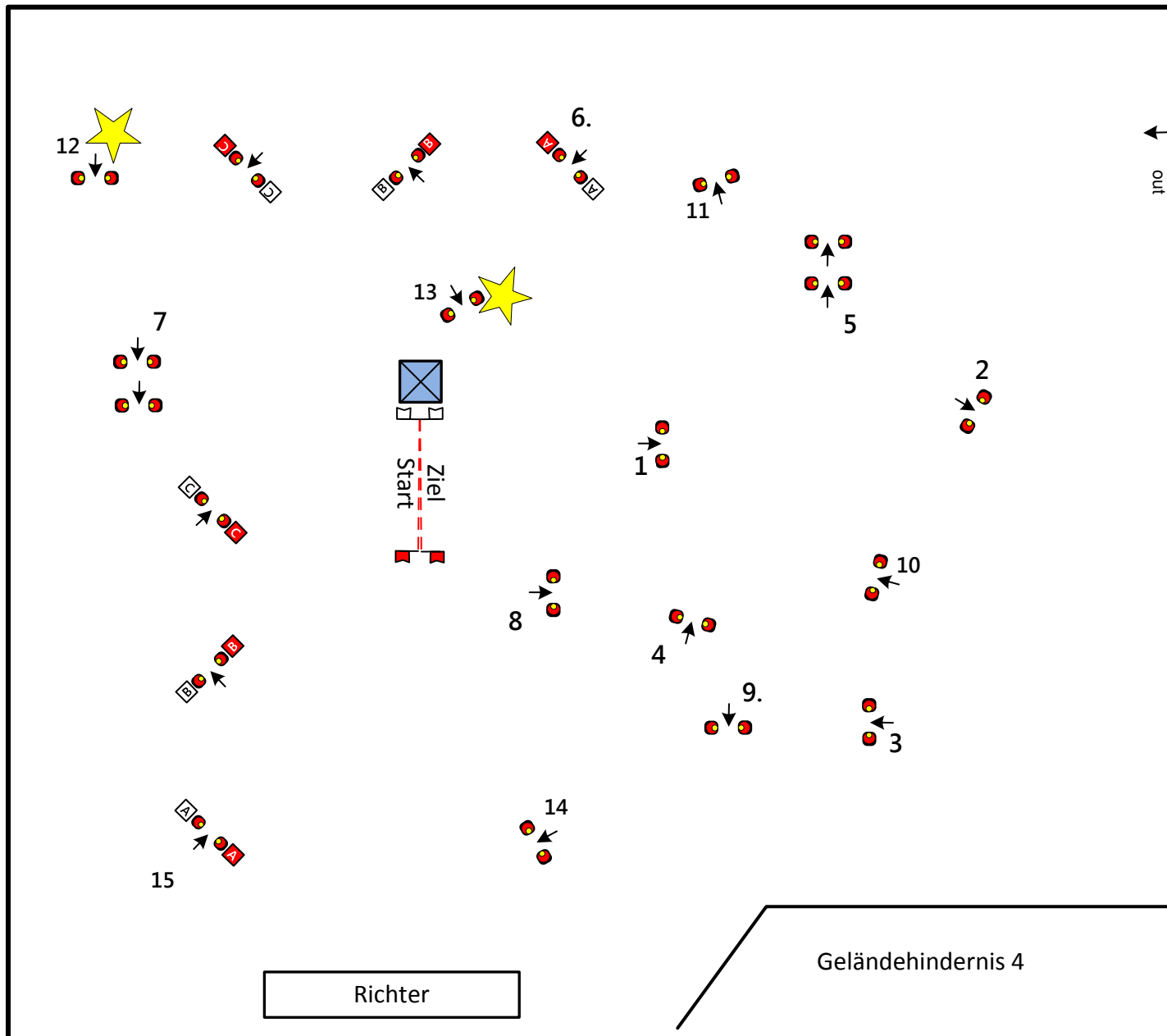

## Richtverfahren 721 A

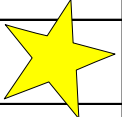
Hindernisse Anzahl	15
Hindernisbreite= Spurbreite zzgl.	25 cm
Hindernisbreite= Spurbreite zzgl. 	20 cm
Tempo in m/min	230
Parcourslänge in m	560
<b>Erlaubte Zeit in sec</b>	<b>146</b>
Höchstzeit in sec	292



© Parcourschef Josef Heisterkamp

**J**ust **U**nbelievable **P**arcours **P**roperties  
**A**lways **O**ne **O**bstacle **A**head

[www.jupp-fahrsport.de](http://www.jupp-fahrsport.de)

# 20.-22.04.2018

## Hindernisfahren Kl. A

Prfg.Nr: 18

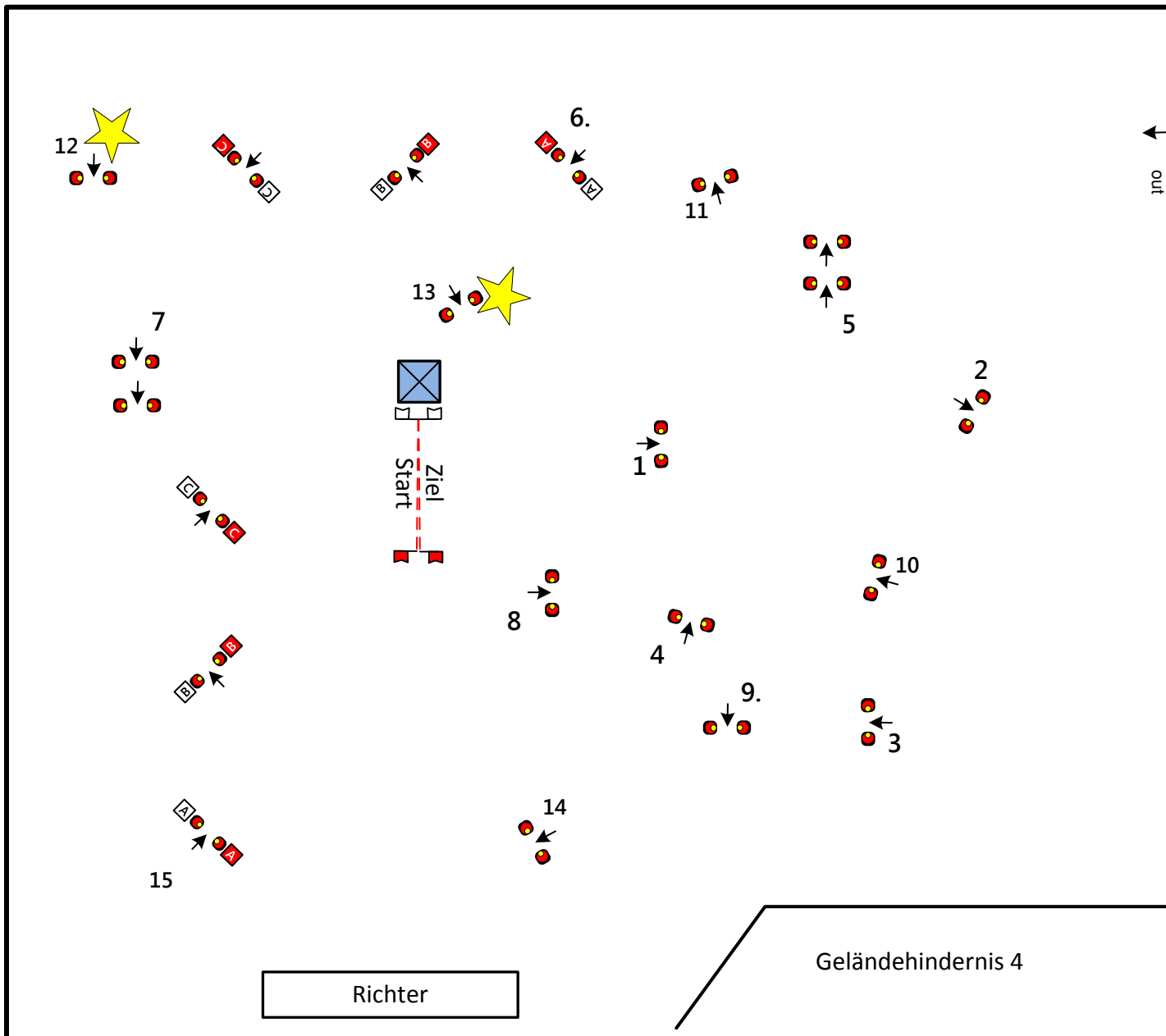

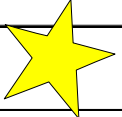
Richtverfahren 721 A	
Hindernisse Anzahl	15
Hindernisbreite= Spurbreite zzgl.	25 cm
Hindernisbreite= Spurbreite zzgl. 	20 cm
Tempo in m/min	230
Parcourslänge in m	580
<b>Erlaubte Zeit in sec</b>	<b>151</b>
Höchstzeit in sec	302



© Parcourschef Josef Heisterkamp  
**Just Unbelievable Parcours Properties**  
**Always One Obstacle Ahead**  
[www.jupp-fahrsport.de](http://www.jupp-fahrsport.de)

20.-22.04.2018

# Hindernisfahren Pferde-Einspänner Kl. S

Prfg.Nr: 22

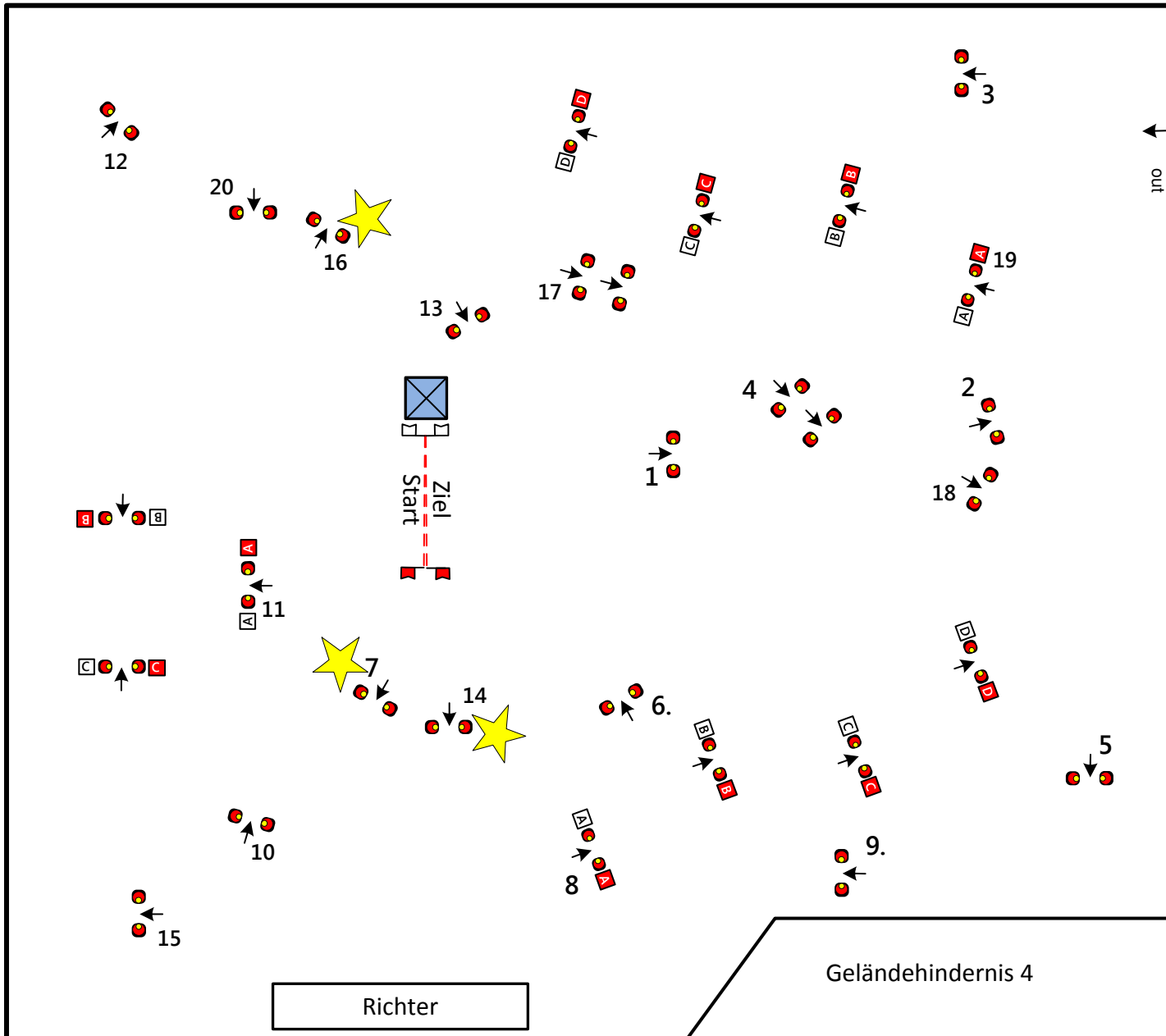

Richtverfahren 721 A	
Hindernisse Anzahl	20
Hindernisbreite=	160 cm
Hindernisbreite=	155 cm
Tempo in m/min	250
Parcourslänge in m	740
<b>Erlaubte Zeit in sec</b>	<b>178</b>
Höchstzeit in sec	356



© Parcourschef Josef Heisterkamp  
**Just Unbelievable Parcours Properties**  
**Always One Obstacle Ahead**  
[www.jupp-fahrsport.de](http://www.jupp-fahrsport.de)

20.-22.04.2018

# Hindernisfahren Pferde-Zweispänner Kl. S

Prfg.Nr: 26

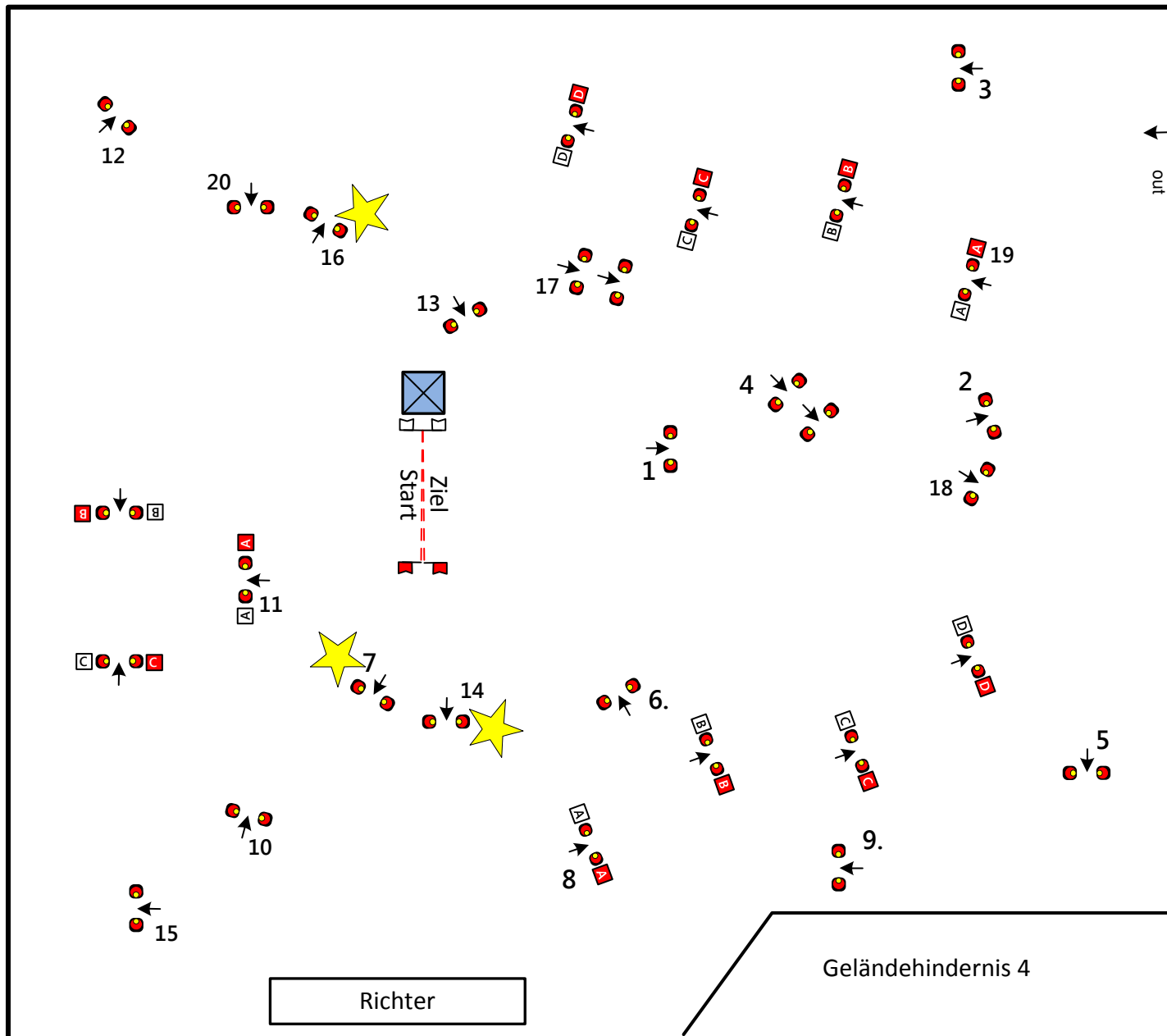

## Richtverfahren 721 A

Hindernisse Anzahl	20
Hindernisbreite=	170 cm
Hindernisbreite=	165 cm
Tempo in m/min	250
Parcourslänge in m	780
<b>Erlaubte Zeit in sec</b>	<b>187</b>
Höchstzeit in sec	374



© Parcourschef Josef Heisterkamp

**Just Unbelievable P**arcours **P**roperties  
**A**lways **O**ne **O**bstacle **A**head

[www.jupp-fahrsport.de](http://www.jupp-fahrsport.de)

20.-22.04.2018

# Hindernisfahren Pony-Vierspänner Kl. S

Prfg.Nr: 30

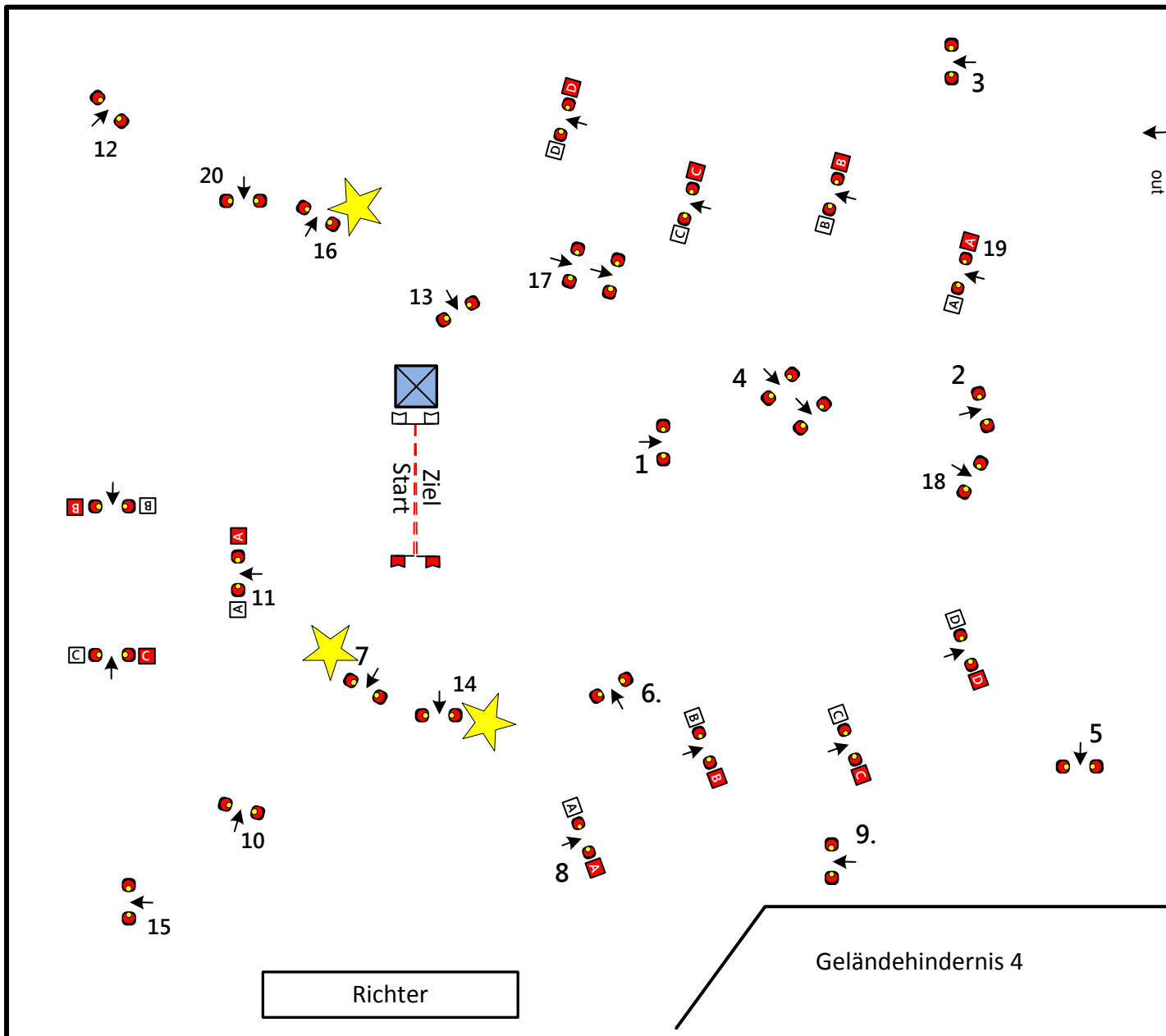

## Richtverfahren 721 A

Hindernisse Anzahl	20
Hindernisbreite=	170 cm
Hindernisbreite=	165 cm
Tempo in m/min	230
Parcourslänge in m	800
<b>Erlaubte Zeit in sec</b>	<b>209</b>
Höchstzeit in sec	418



© Parcourschef Josef Heisterkamp

**J**ust **U**nbelievable **P**arcours **P**roperties  
**A**lways **O**ne **O**bstacle **A**head

[www.jupp-fahrsport.de](http://www.jupp-fahrsport.de)

# Fahrtturnier

# 2018

20. – 22. April 2018

Fahr- und Reitverein Wettringen e.V.



## Geländeunterlagen WBO



© Parcourschef Josef Heisterkamp  
Just Unbelievable Parcours Properties  
Always One Obstacle Ahead  
[www.jupp-fahrt-sport.de](http://www.jupp-fahrt-sport.de)

20.-22.04.2018

# AWS

(Aufwärmstrecke)



Aufwärmstrecke WBO	Länge in Meter	Tempo KM/h	Empfohlene Zeit	Bestzeit min:sec	Höchstzeit min:sec
Ponys/Pferde WB 03	5000	9,5	31:35	./.	./.
Aufwärmstrecke KL.A	Länge in Meter	Tempo KM/h	Erlaubte Zeit min:sec	Bestzeit min:sec	Höchstzeit min:sec
Ponys Prfg. 07 und 15	5000	10	30:00	28:00	36:00
Pferde Prfg. 11 und 19	5000	11	27:16	25:16	32:44
Aufwärmstrecke KL.S	Länge in Meter	Tempo KM/h	Erlaubte Zeit min:sec	Bestzeit min:sec	Höchstzeit min:sec
Ponys Prfg. 31	5000	11	27:16	25:16	32:44
Pferde Prfg. 23 und 27	5000	12	25:00	23:00	30:00



© Parcourschef Josef Heisterkamp  
**J**ust **U**nbelievable **P**arcours **P**roperties  
**A**lways **O**ne **O**bstacle **A**head  
[www.jupp-fahrsport.de](http://www.jupp-fahrsport.de)

Google Earth

Image © 2018 DigitalGlobe



1 km





# 20.-22.04.2018 WB.Nr:03 Geländefahren WBO

Hindernisstrecke WBO	Länge in Meter	Tempo KM/h	Erlaubte Zeit min:sec	Bestzeit min:sec	Höchstzeit min:sec
Ponys/Pferde WB 03	3900	12	19:30	16:30	39:00

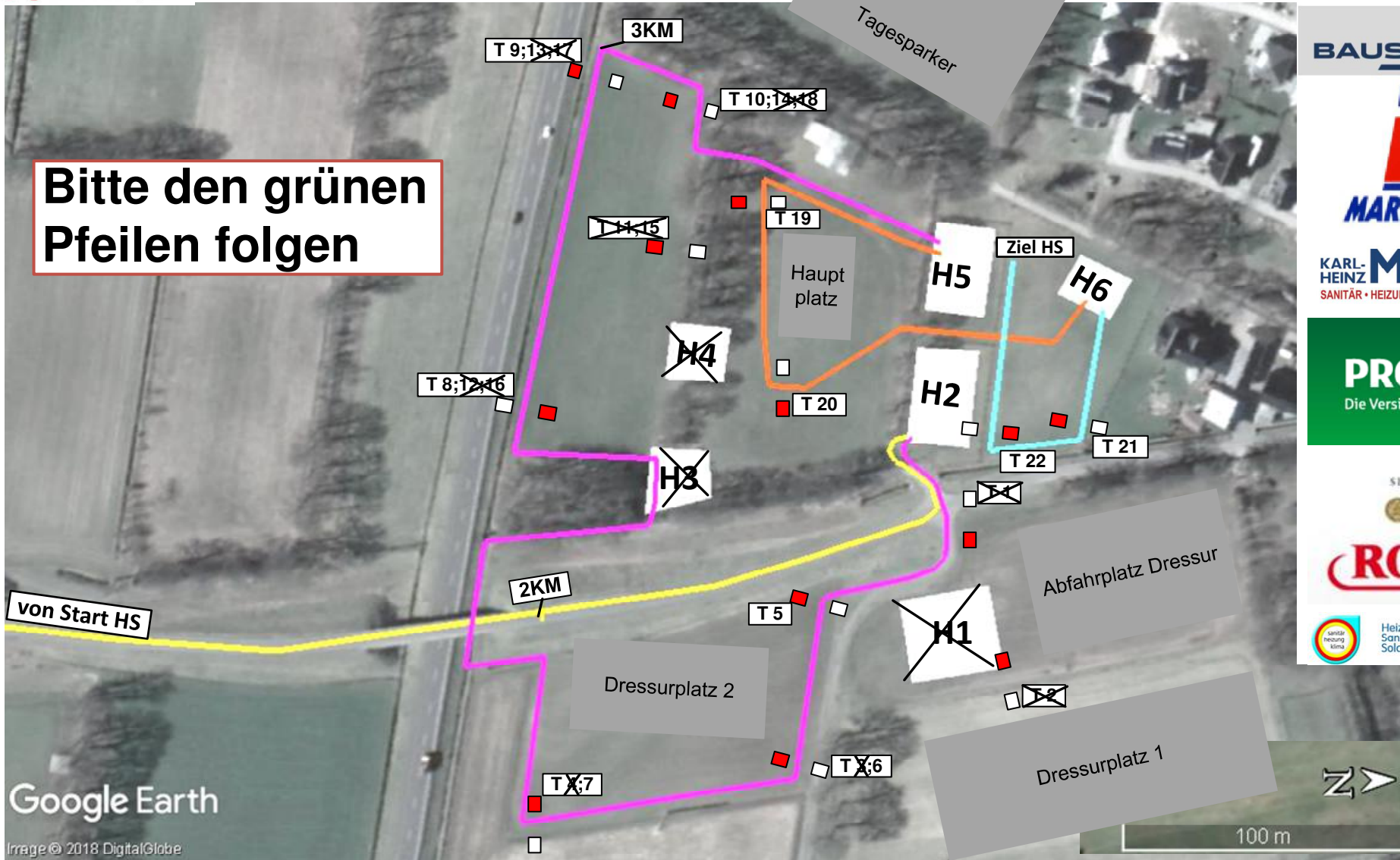

© Parcourschef Josef Heisterkamp  
 Just Unbelievable Parcours Properties  
 Always One Obstacle Ahead  
 www.jupp-fahrsport.de

Legende: Start HS-1KM-2KM-H2-T5-T6-T7-T8-T9-3KM-T10-H5-T19-T20-H6-T21-T22-Ziel HS-3900Meter.

# H 2 Provinzial-Wall

Klasse S Tore A-F  
Klasse A Tore A-D

WBO Tore A-C

20.-22.04.2018

Geländefahren Kl. S

Prfg.Nr: 23; 27 und 31

Geländefahren Kl. A

Prfg.Nr: 15 und 19

Geländefahren WBO

WB.Nr: 3

Powered by:

**PROVINZIAL**

Die Versicherung der Sparkassen





© Parcourschef Josef Heisterkamp

Just Unbelievable Parcours Properties  
Always One Obstacle Ahead

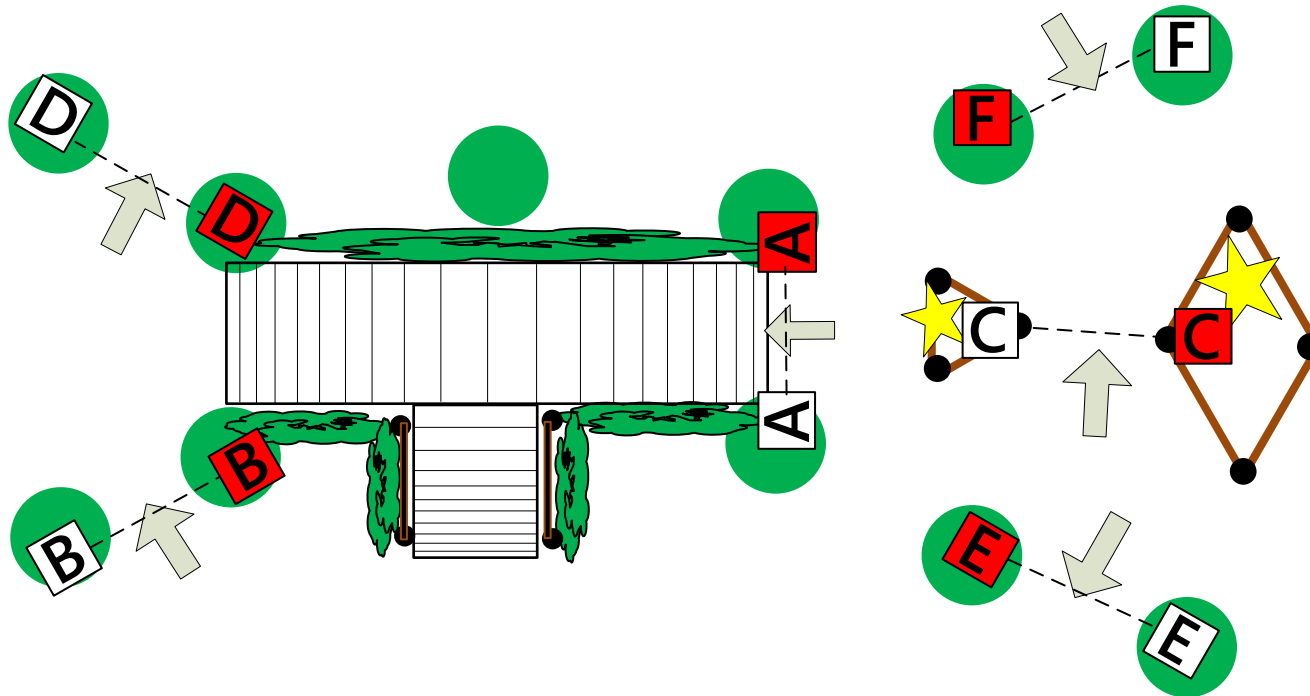
[www.jupp-fahrsport.de](http://www.jupp-fahrsport.de)



 = 2 Stück abwerfbare Teile

 Ziel  
 Start

# H 5 Elektro Brinner Brücke

Klasse S Tore A-F  
Klasse A Tore A-D

WBO Tore A-C

20.-22.04.2018

Geländefahren Kl. S

Prfg.Nr: 23; 27 und 31

Geländefahren Kl. A

Prfg.Nr: 15 und 19

Geländefahren WBO

WB.Nr: 3

Powered by:

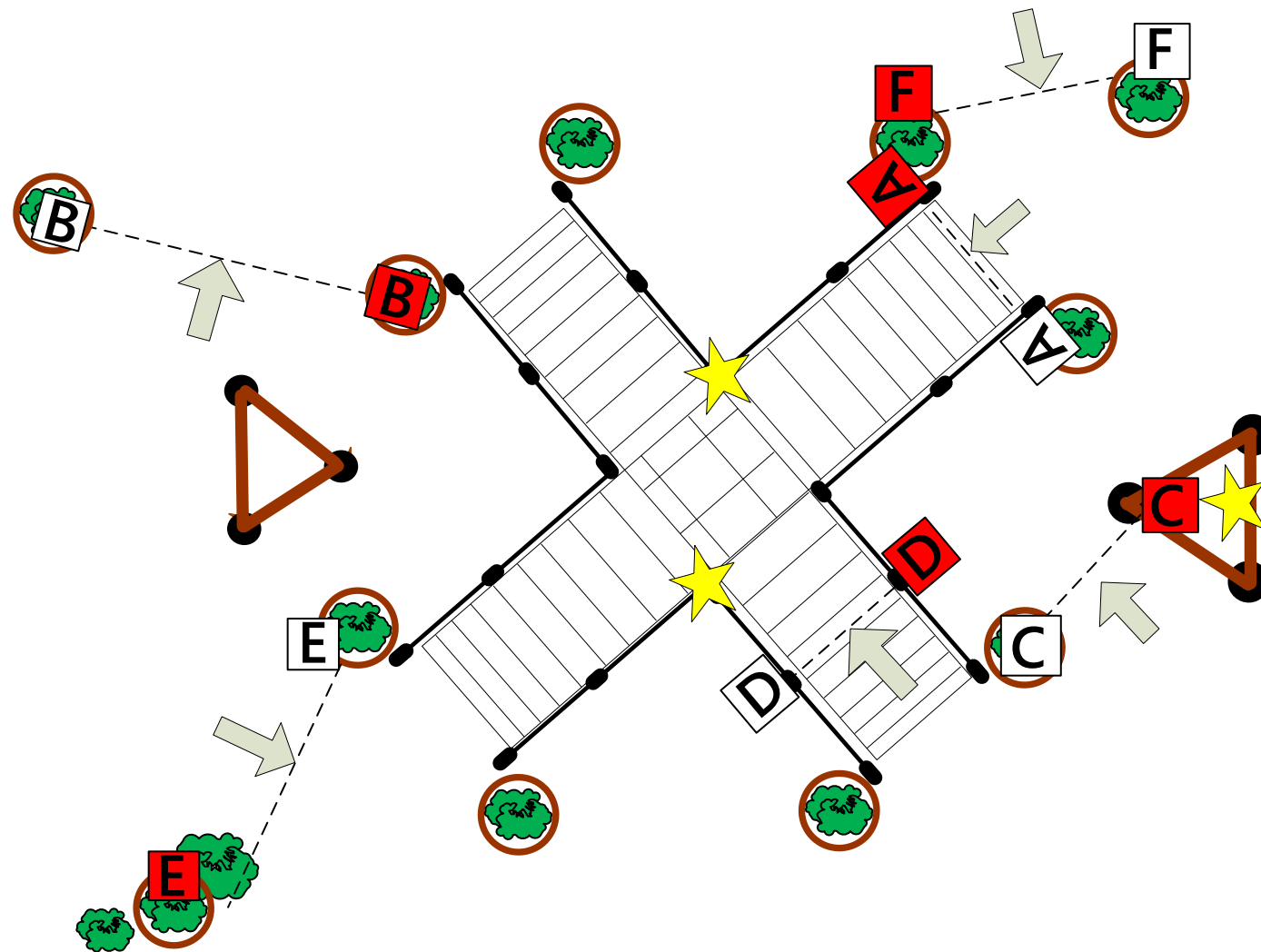

 = 3 Stück abwerfbare Teile

Ziel  
Start

© Parcourschef Josef Heisterkamp

Just Unbelievable Parcours Properties  
Always One Obstacle Ahead

[www.jupp-fahrsport.de](http://www.jupp-fahrsport.de)

# H 6 Willner's Schafstall

Klasse S Tore A-F  
 Klasse A Tore A-D  
 WBO Tore A-C

20.-22.04.2018  
 Geländefahren Kl. S  
 Prfg.Nr: 23; 27 und 31  
 Geländefahren Kl. A  
 Prfg.Nr: 15 und 19  
 Geländefahren WBO  
 WB.Nr: 3

Powered by:



Heizungs-  
Sanitär-  
Solarinstallation

**Willner**

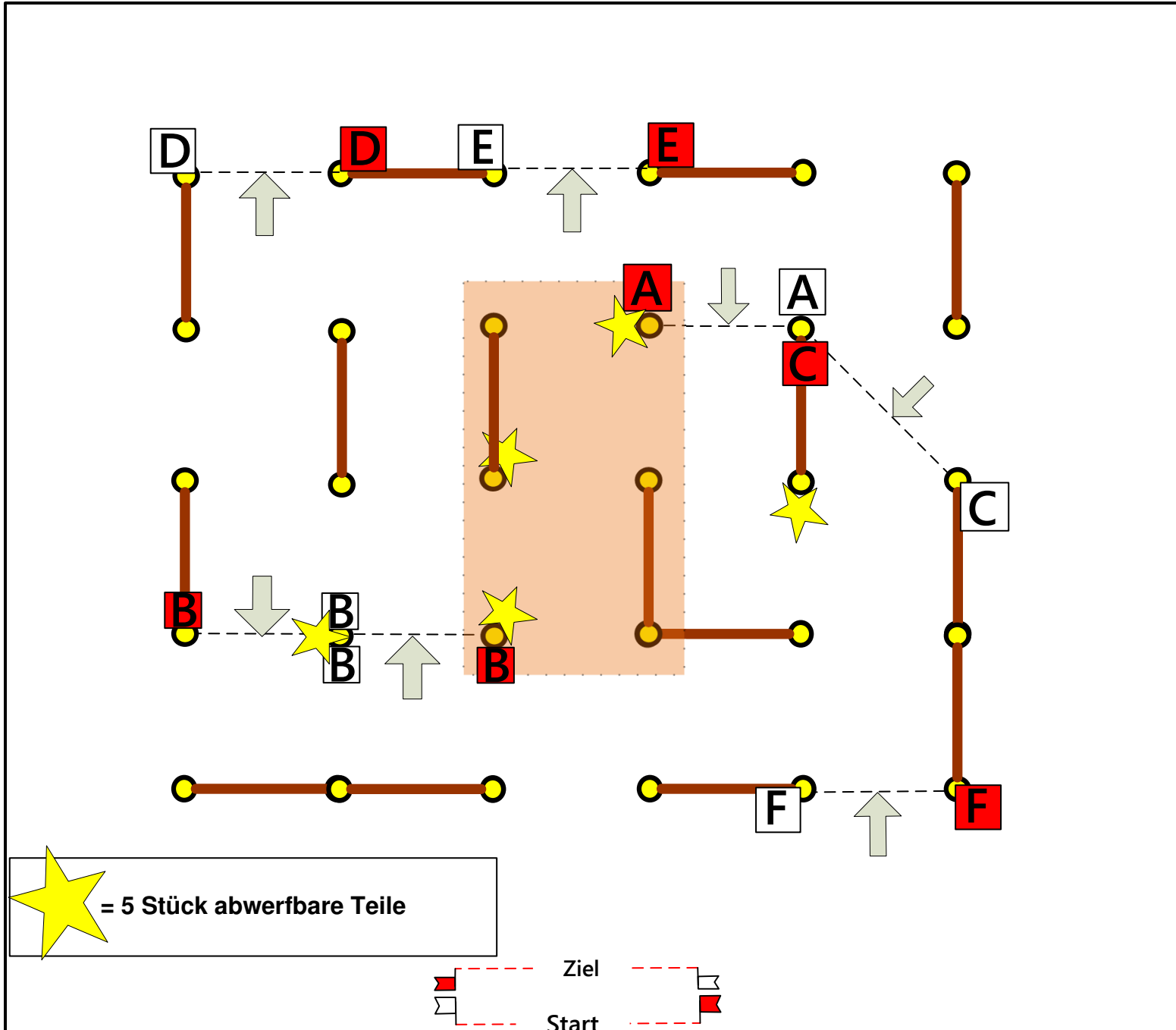

© **Parcourschef Josef Heisterkamp**

**J**ust **U**nbelievable **P**arcours **P**roperties  
**A**lways **O**ne **O**bstacle **A**head

[www.jupp-fahrsport.de](http://www.jupp-fahrsport.de)

# Fahrtturnier

# 2018

20. – 22. April 2018

Fahr- und Reitverein Wettringen e.V.



## Geländeunterlagen Klasse A



© Parcourschef Josef Heisterkamp  
Just Unbelievable Parcours Properties  
Always One Obstacle Ahead  
[www.jupp-fahrsport.de](http://www.jupp-fahrsport.de)

20.-22.04.2018

# AWS

(Aufwärmstrecke)



Aufwärmstrecke WBO	Länge in Meter	Tempo KM/h	Empfohlene Zeit	Bestzeit min:sec	Höchstzeit min:sec
Ponys/Pferde WB 03	5000	9,5	31:35	./.	./.
Aufwärmstrecke KL.A	Länge in Meter	Tempo KM/h	Erlaubte Zeit min:sec	Bestzeit min:sec	Höchstzeit min:sec
Ponys Prfg. 07 und 15	5000	10	30:00	28:00	36:00
Pferde Prfg. 11 und 19	5000	11	27:16	25:16	32:44
Aufwärmstrecke KL.S	Länge in Meter	Tempo KM/h	Erlaubte Zeit min:sec	Bestzeit min:sec	Höchstzeit min:sec
Ponys Prfg. 31	5000	11	27:16	25:16	32:44
Pferde Prfg. 23 und 27	5000	12	25:00	23:00	30:00



© Parcourschef Josef Heisterkamp  
**J**ust **U**nbelievable **P**arcours **P**roperties  
**A**lways **O**ne **O**bstacle **A**head  
[www.jupp-fahrsport.de](http://www.jupp-fahrsport.de)

Google Earth

Image © 2018 DigitalGlobe

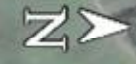

1 km



# 20.-22.04.2018 Prfg.Nr:07;11;15 und 19 Geländefahren Kl. A

Hindernisstrecke KL.A	Länge in Meter	Tempo KM/h	Erlaubte Zeit min:sec	Bestzeit min:sec	Höchstzeit min:sec
Ponys Prfg. 07 und 15	4135	12	20:41	17:41	41:21
Pferde Prfg. 11 und 19	4135	13	19:05	16:05	38:10

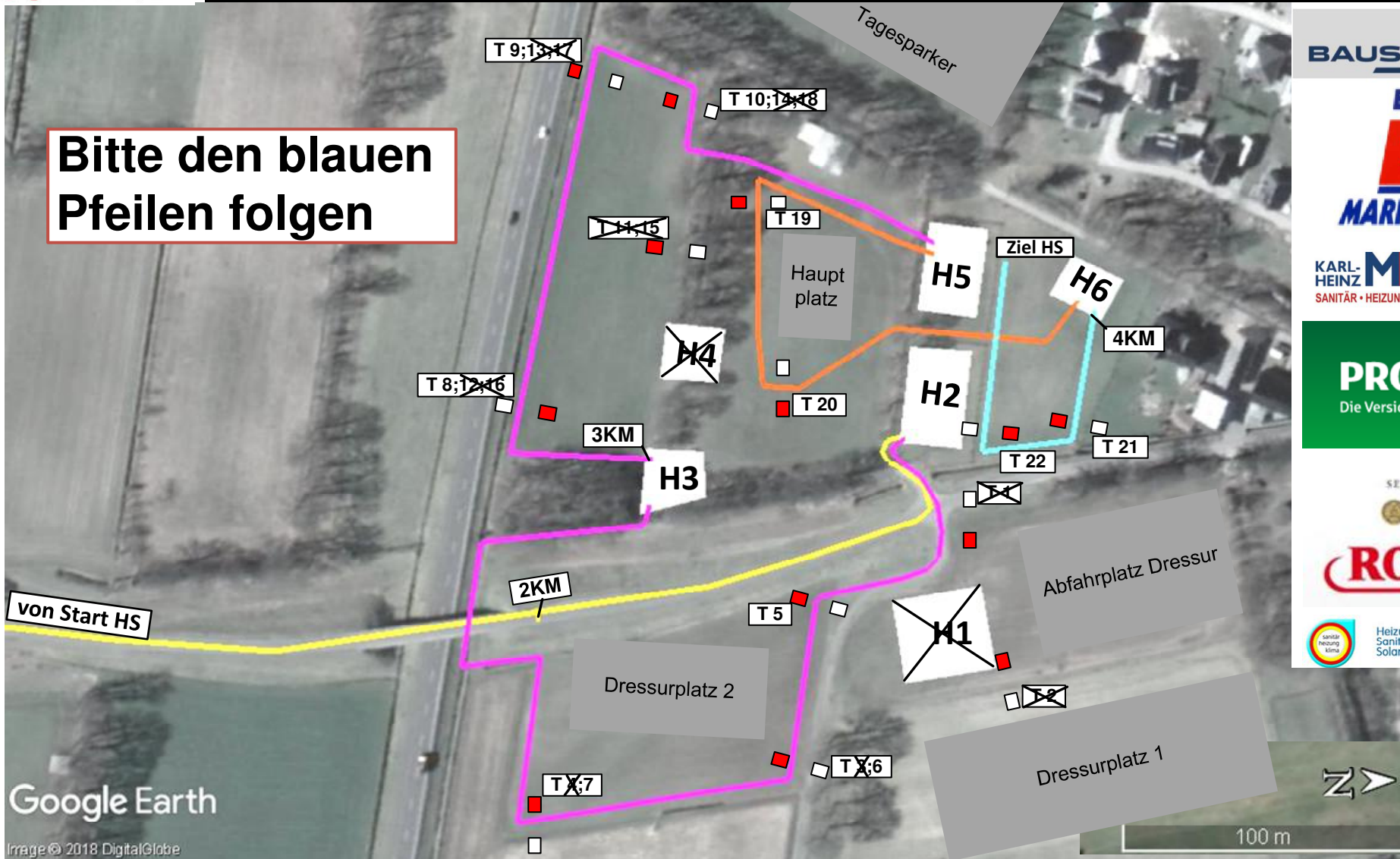

Bitte den blauen Pfeilen folgen

**BAUSTOFFPROFIL**

**ELEKTRO EMB MARKUS BRINNER**

**KARL-HEINZ MENZEL**  
SANITÄR • HEIZUNG • LÜFTUNG • REGENERATIVE ENERGIEN

**PROVINZIAL**  
Die Versicherung der Sparkassen

SEIT 1820  
**ROLINCK**

sanitär Heizung Klima  
Heizungs-Sanitär-Solarinstallation **Willner**

© Parcourschef Josef Heisterkamp  
Just Unbelievable Parcours Properties  
Always One Obstacle Ahead  
www.jupp-fahrsport.de

Legende: Start HS-1KM-2KM-H2-T5-T6-T7-H3-3KM-T8-T9-T10-H5-T19-T20-H6-4KM-T21-T22-Ziel HS-4135Meter.

# H 2 Provinzial-Wall

Klasse S Tore A-F  
Klasse A Tore A-D

WBO Tore A-C

20.-22.04.2018

Geländefahren Kl. S

Prfg.Nr: 23; 27 und 31

Geländefahren Kl. A

Prfg.Nr: 15 und 19

Geländefahren WBO

WB.Nr: 3

Powered by:

**PROVINZIAL**  
Die Versicherung der Sparkassen



© Parcourschef Josef Heisterkamp

Just Unbelievable Parcours Properties  
Always One Obstacle Ahead

[www.jupp-fahrsport.de](http://www.jupp-fahrsport.de)

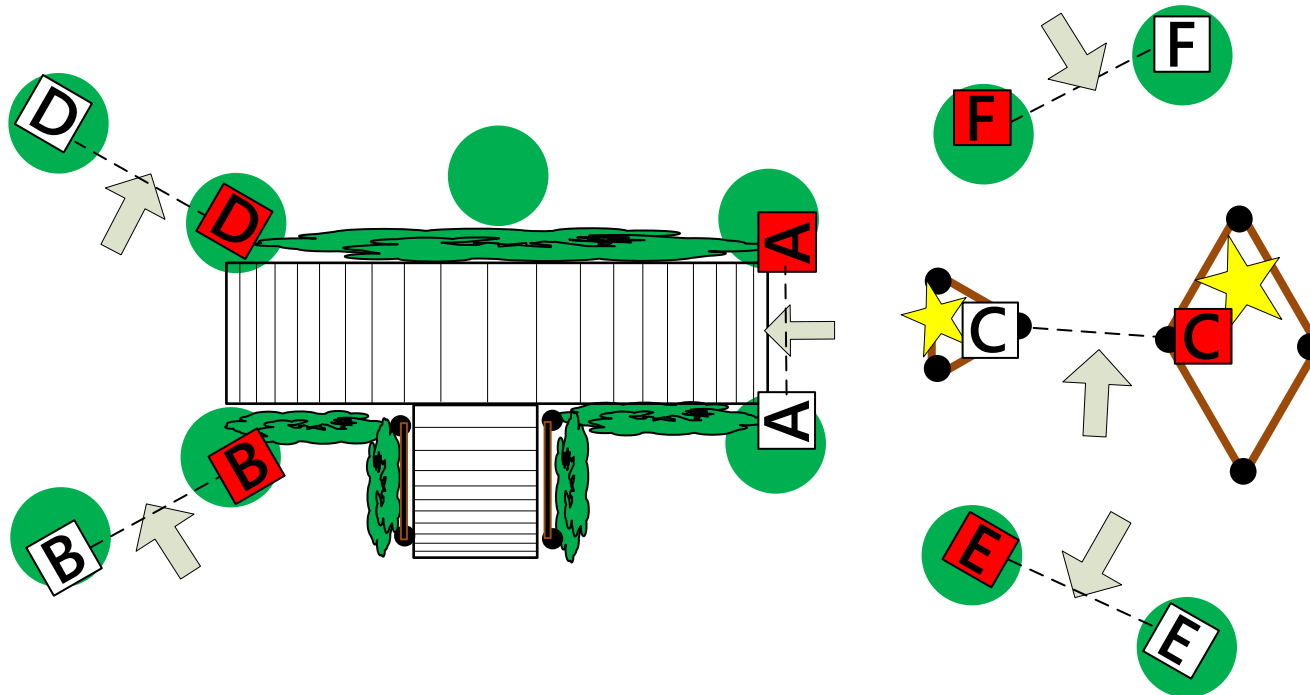

 = 2 Stück abwerfbare Teile

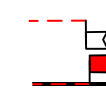
 Ziel  
 Start



# H 3 Menzel's Wassergraben

Klasse S Tore A-F  
Klasse A Tore A-D

20.-22.04.2018  
Geländefahren Kl. S  
Prfg.Nr: 23; 27 und 31  
Geländefahren Kl. A  
Prfg.Nr: 15 und 19

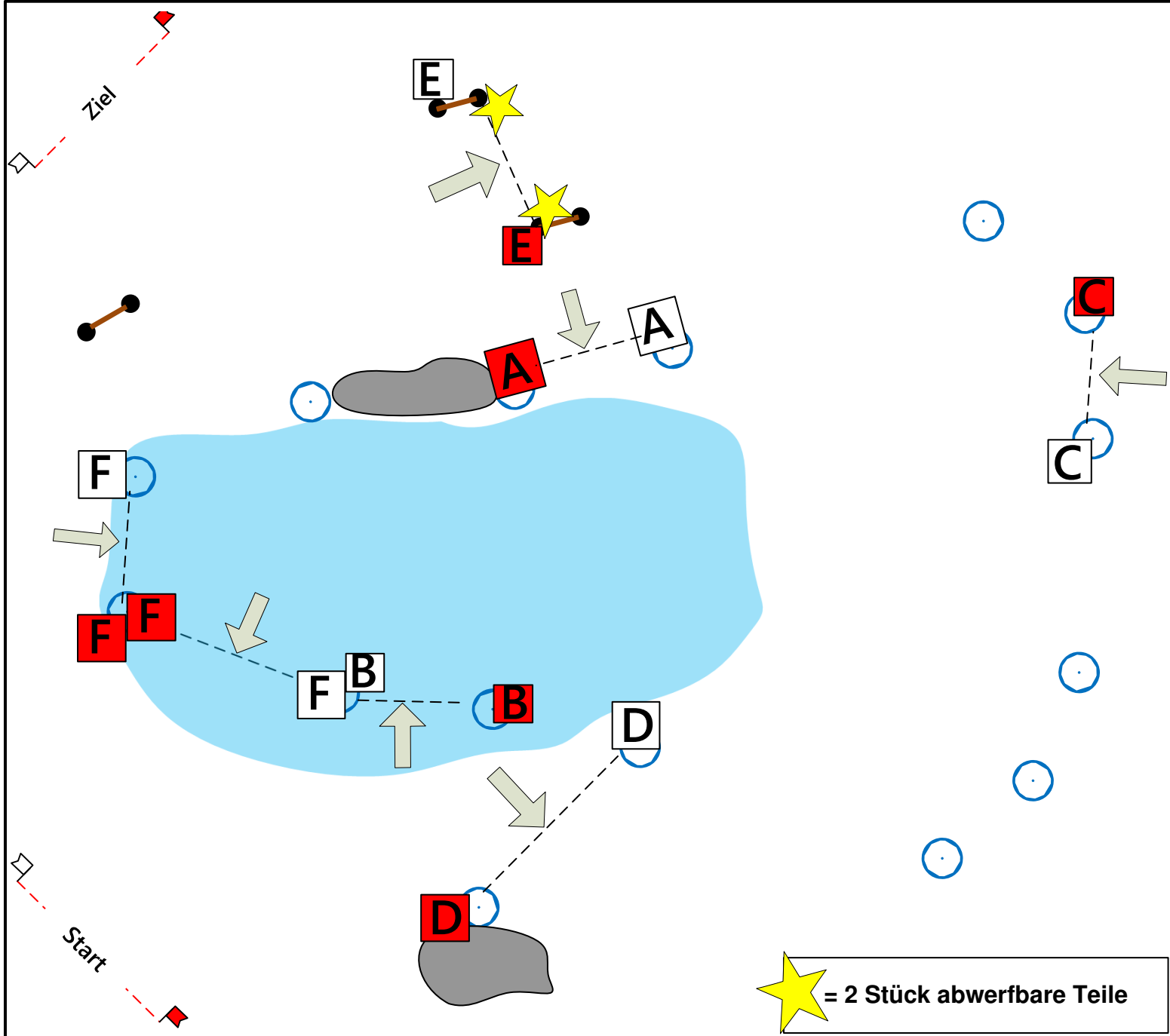

Powered by:



© Parcourschef Josef Heisterkamp

**J**ust **U**nbelievable **P**arcours **P**roperties  
**A**lways **O**ne **O**bstacle **A**head

[www.jupp-fahrsport.de](http://www.jupp-fahrsport.de)

# H 5 Elektro Brinner Brücke

Klasse S Tore A-F  
Klasse A Tore A-D

## WBO Tore A-C

20.-22.04.2018

Geländefahren Kl. S

Prfg.Nr: 23; 27 und 31

Geländefahren Kl. A

Prfg.Nr: 15 und 19

Geländefahren WBO

WB.Nr: 3

Powered by:

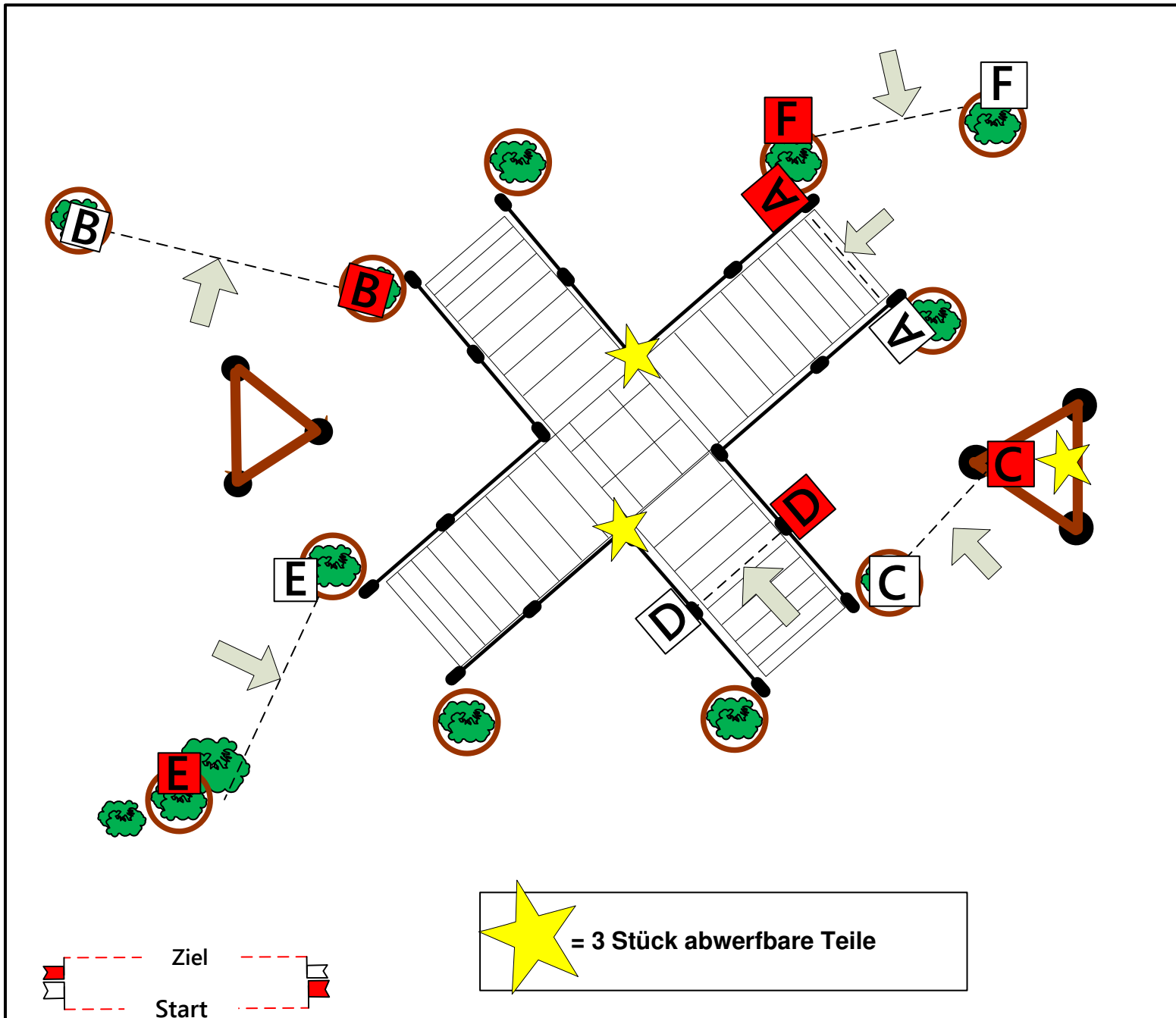

© Parcourschef Josef Heisterkamp

**J**ust **U**nbelievable **P**arcours **P**roperties  
**A**lways **O**ne **O**bstacle **A**head

[www.jupp-fahrsport.de](http://www.jupp-fahrsport.de)

# H 6 Willner's Schafstall

Klasse S Tore A-F  
 Klasse A Tore A-D  
 WBO Tore A-C

20.-22.04.2018  
 Geländefahren Kl. S  
 Prfg.Nr: 23; 27 und 31  
 Geländefahren Kl. A  
 Prfg.Nr: 15 und 19  
 Geländefahren WBO  
 WB.Nr: 3

Powered by:



Heizungs-  
Sanitär-  
Solarinstallation

**Willner**

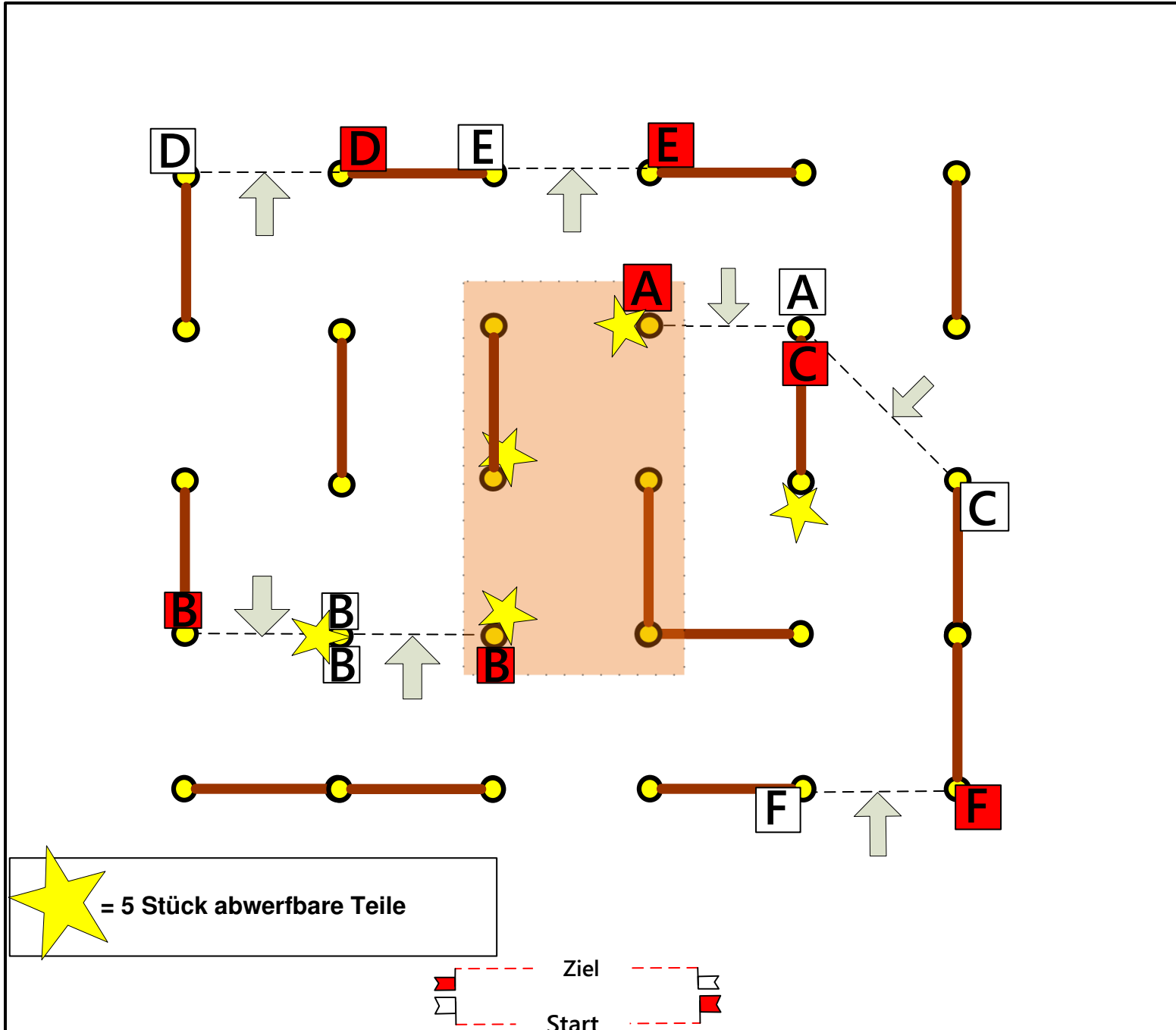

© **Parcourschef Josef Heisterkamp**

**J**ust **U**nbelievable **P**arcours **P**roperties  
**A**lways **O**ne **O**bstacle **A**head

[www.jupp-fahrsport.de](http://www.jupp-fahrsport.de)

# Fahrtturnier

# 2018

20. – 22. April 2018

Fahr- und Reitverein Wettringen e.V.



## Geländeunterlagen Klasse S



© Parcourschef Josef Heisterkamp  
Just Unbelievable Parcours Properties  
Always One Obstacle Ahead  
[www.jupp-fahrspport.de](http://www.jupp-fahrspport.de)

20.-22.04.2018

# AWS

(Aufwärmstrecke)



Aufwärmstrecke WBO	Länge in Meter	Tempo KM/h	Empfohlene Zeit	Bestzeit min:sec	Höchstzeit min:sec
Ponys/Pferde WB 03	5000	9,5	31:35	./.	./.
Aufwärmstrecke KL.A	Länge in Meter	Tempo KM/h	Erlaubte Zeit min:sec	Bestzeit min:sec	Höchstzeit min:sec
Ponys Prfg. 07 und 15	5000	10	30:00	28:00	36:00
Pferde Prfg. 11 und 19	5000	11	27:16	25:16	32:44
Aufwärmstrecke KL.S	Länge in Meter	Tempo KM/h	Erlaubte Zeit min:sec	Bestzeit min:sec	Höchstzeit min:sec
Ponys Prfg. 31	5000	11	27:16	25:16	32:44
Pferde Prfg. 23 und 27	5000	12	25:00	23:00	30:00



© Parcourschef Josef Heisterkamp  
**J**ust **U**nbelievable **P**arcours **P**roperties  
**A**lways **O**ne **O**bstacle **A**head  
[www.jupp-fahrsport.de](http://www.jupp-fahrsport.de)

Google Earth

Image © 2018 DigitalGlobe

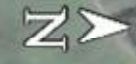

1 km



# 20.-22.04.2018 Prfg.Nr: 23; 27 und 31 Geländefahren Kl. S

Hindernisstrecke KL.S	Länge in Meter	Tempo KM/h	Erlaubte Zeit min:sec	Bestzeit min:sec	Höchstzeit min:sec
Ponys Prfg. 31	5870	13	27:06	24:06	54:11
Pferde Prfg. 23 und 27	5870	14	25:09	22:09	50:19

**Bitte den weißen Pfeilen folgen**

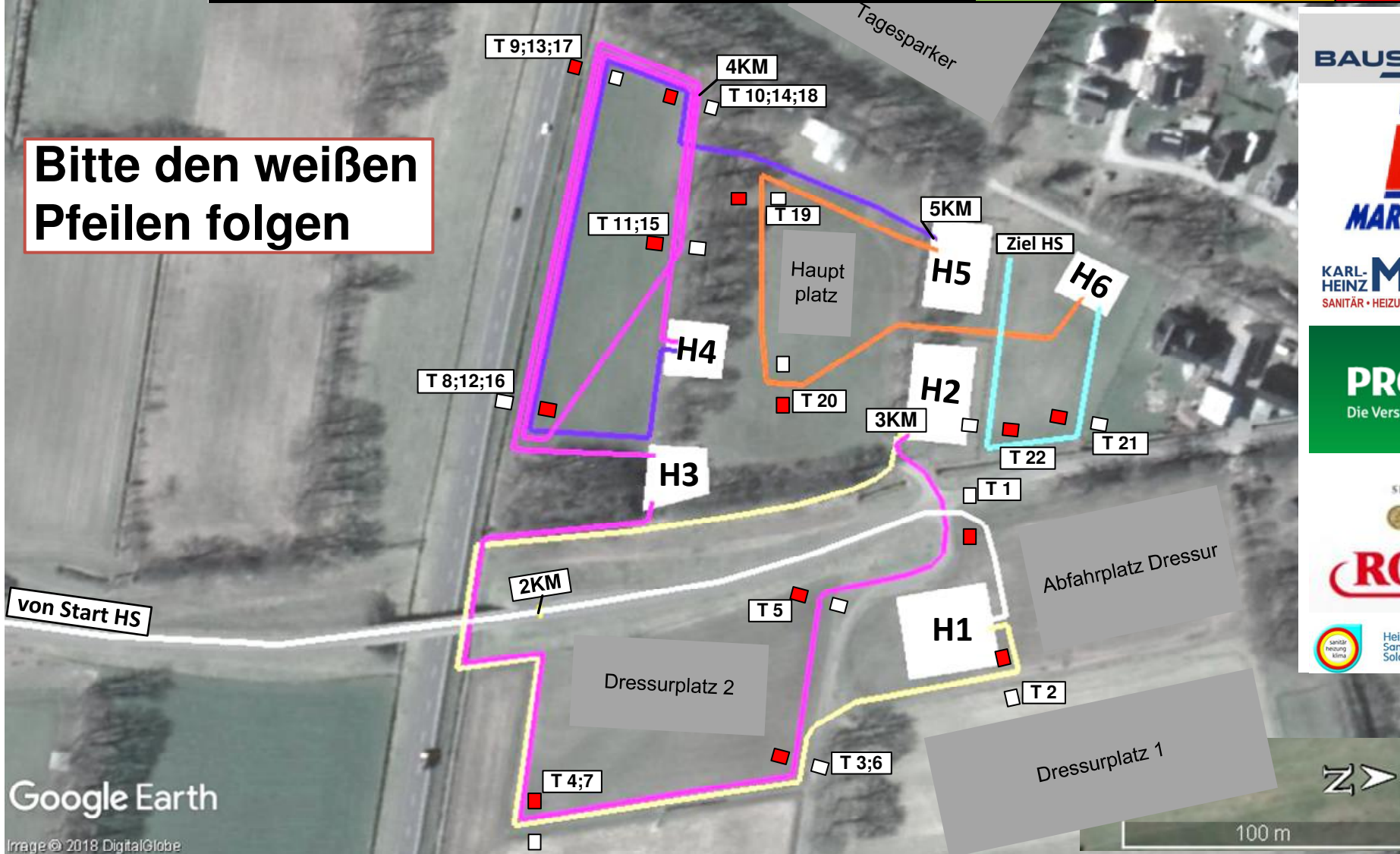

**BAUSTOFFPROFIL**

**ELEKTRO EMB MARKUS BRINNER**

**KARL-HEINZ MENZEL**  
SANITÄR • HEIZUNG • LÜFTUNG • REGENERATIVE ENERGIEN

**PROVINZIAL**  
Die Versicherung der Sparkassen

SEIT 1820  
**ROLINCK**

Heizungs-Sanitär-Solarinstallation **Willner**

© Parcourschef Josef Heisterkamp  
Just Unbelievable Parcours Properties  
Always One Obstacle Ahead  
www.jupp-fahrtspport.de

Legende: Start HS-1KM-2KM-T1-H1-T2-T3-T4-3KM-H2-T5-T6-T7-H3-T8-T9-4KM-T10-T11-T12-T13-T14-T15-H4-T16-T17-T18-5KM-H5-T19-T20-H6-T21-T22-Ziel HS-5870Meter.

# H 1 Rolinck-Brunnen

Nur Klasse S

Tore A-F

20.-22.04.2018

Geländefahren Kl. S

Prfg.Nr: 23; 27 und 31

Powered by:



**ROLINCK**



© Parcourschef Josef Heisterkamp

**J**ust **U**nbelievable **P**arcours **P**roperties  
**A**lways **O**ne **O**bstacle **A**head

[www.jupp-fahrsport.de](http://www.jupp-fahrsport.de)

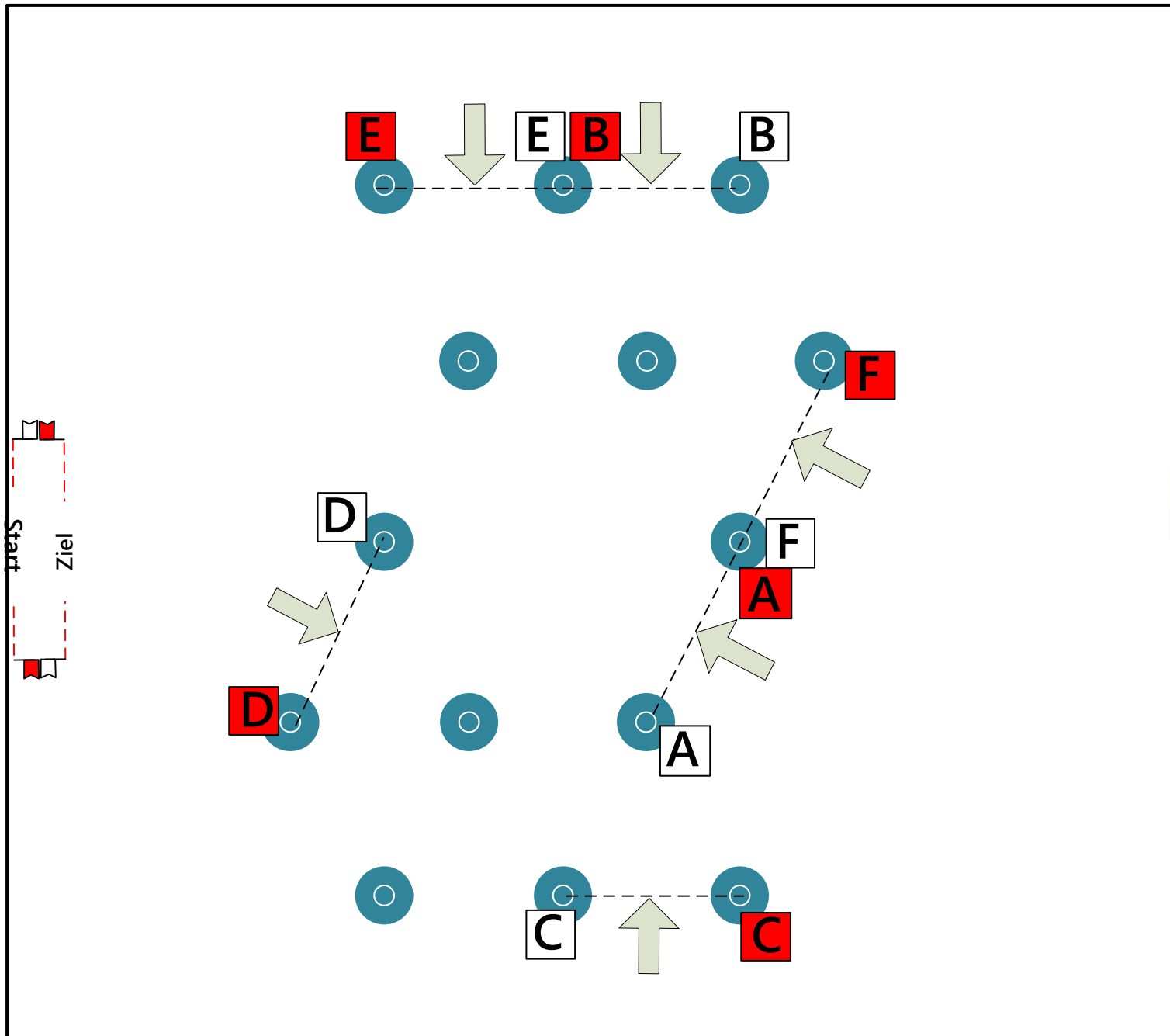

# H 2 Provinzial-Wall

Klasse S Tore A-F  
Klasse A Tore A-D

WBO Tore A-C

20.-22.04.2018

Geländefahren Kl. S

Prfg.Nr: 23; 27 und 31

Geländefahren Kl. A

Prfg.Nr: 15 und 19

Geländefahren WBO

WB.Nr: 3

Powered by:

**PROVINZIAL**

Die Versicherung der Sparkassen





© Parcourschef Josef Heisterkamp

**J**ust **U**nbelievable **P**arcours **P**roperties  
**A**lways **O**ne **O**bstacle **A**head

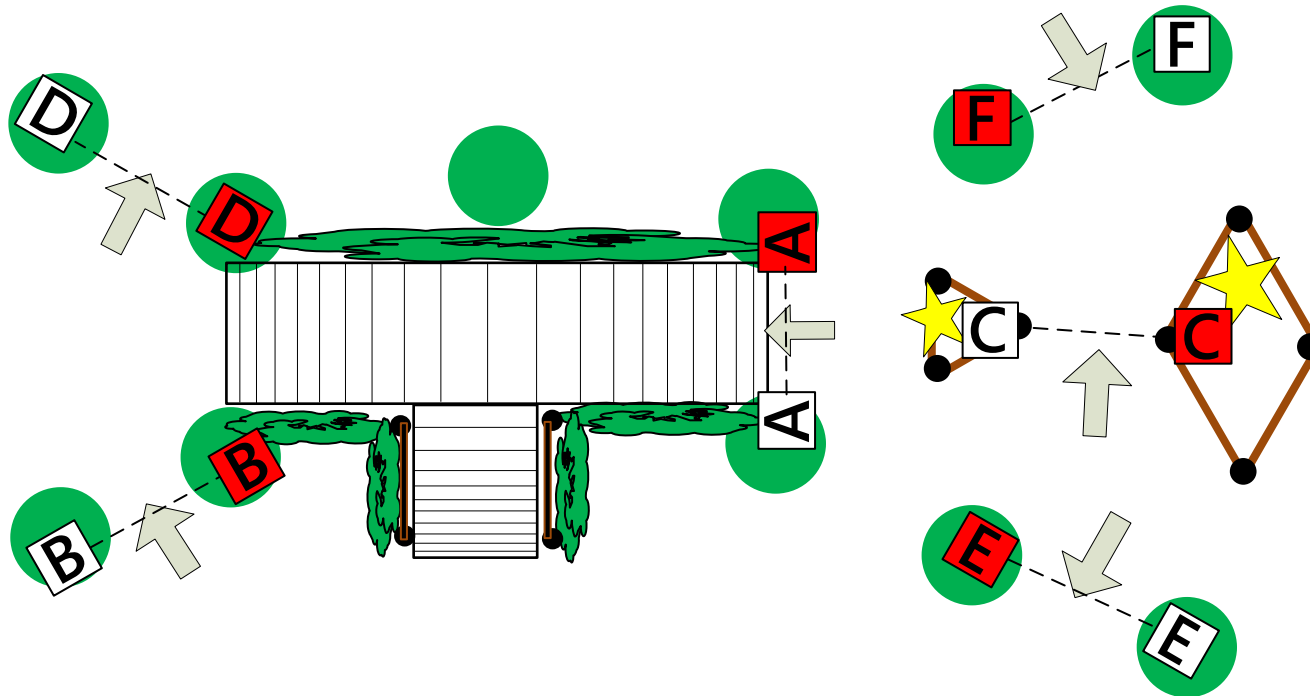
[www.jupp-fahrsport.de](http://www.jupp-fahrsport.de)



 = 2 Stück abwerfbare Teile

 Ziel  
 Start



# H 3 Menzel's Wassergraben

Klasse S Tore A-F  
Klasse A Tore A-D

20.-22.04.2018  
Geländefahren Kl. S  
Prfg.Nr: 23; 27 und 31  
Geländefahren Kl. A  
Prfg.Nr: 15 und 19

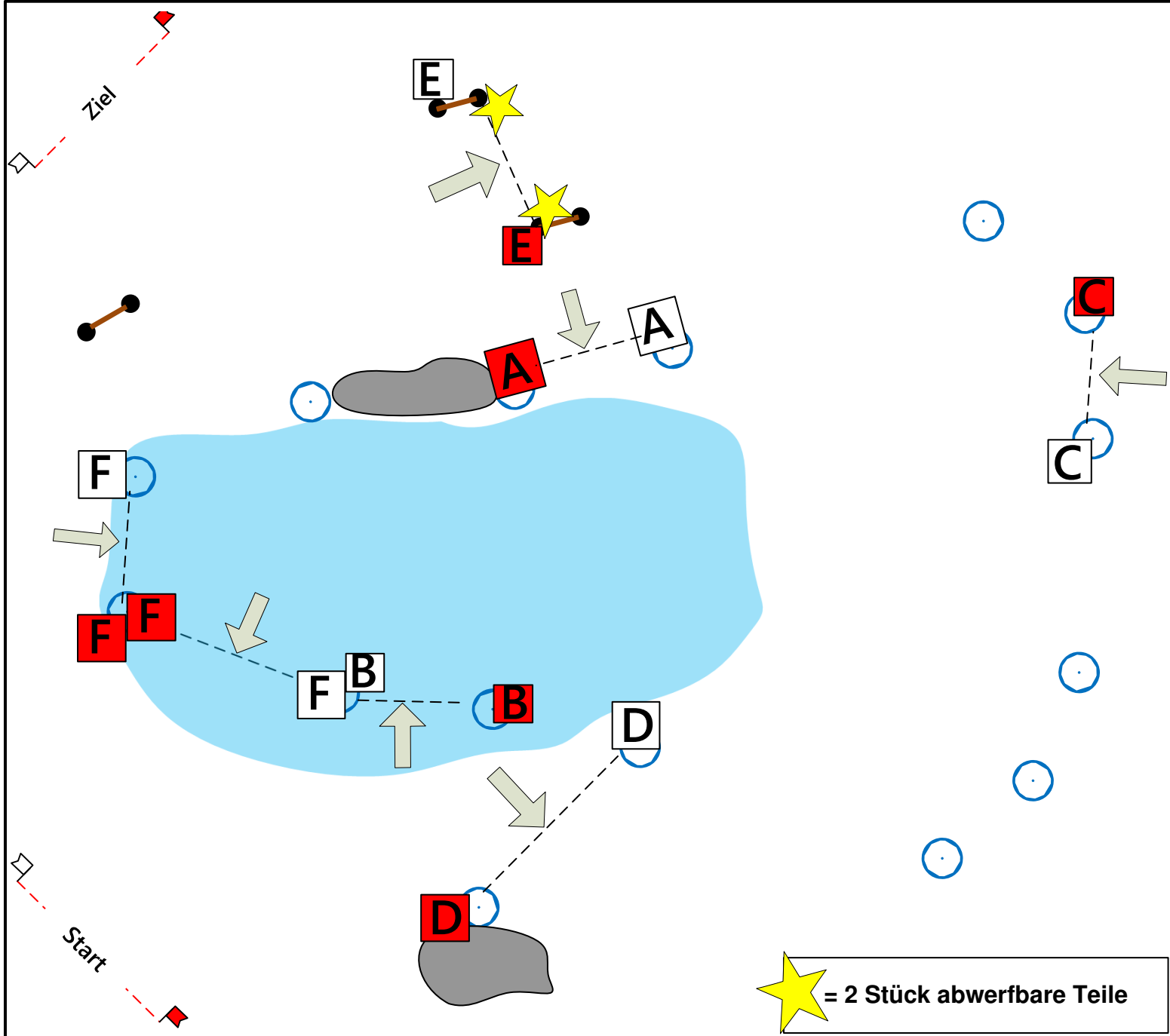

Powered by:



© Parcourschef Josef Heisterkamp

**J**ust **U**nbelievable **P**arcours **P**roperties  
**A**lways **O**ne **O**bstacle **A**head  
[www.jupp-fahrsport.de](http://www.jupp-fahrsport.de)

# H 4 Baustoffprofi Märchenwald Nur Klasse S

## Tore A-F

20.-22.04.2018

Geländefahren Kl. S

Prfg.Nr: 23; 27 und 31

Powered by:

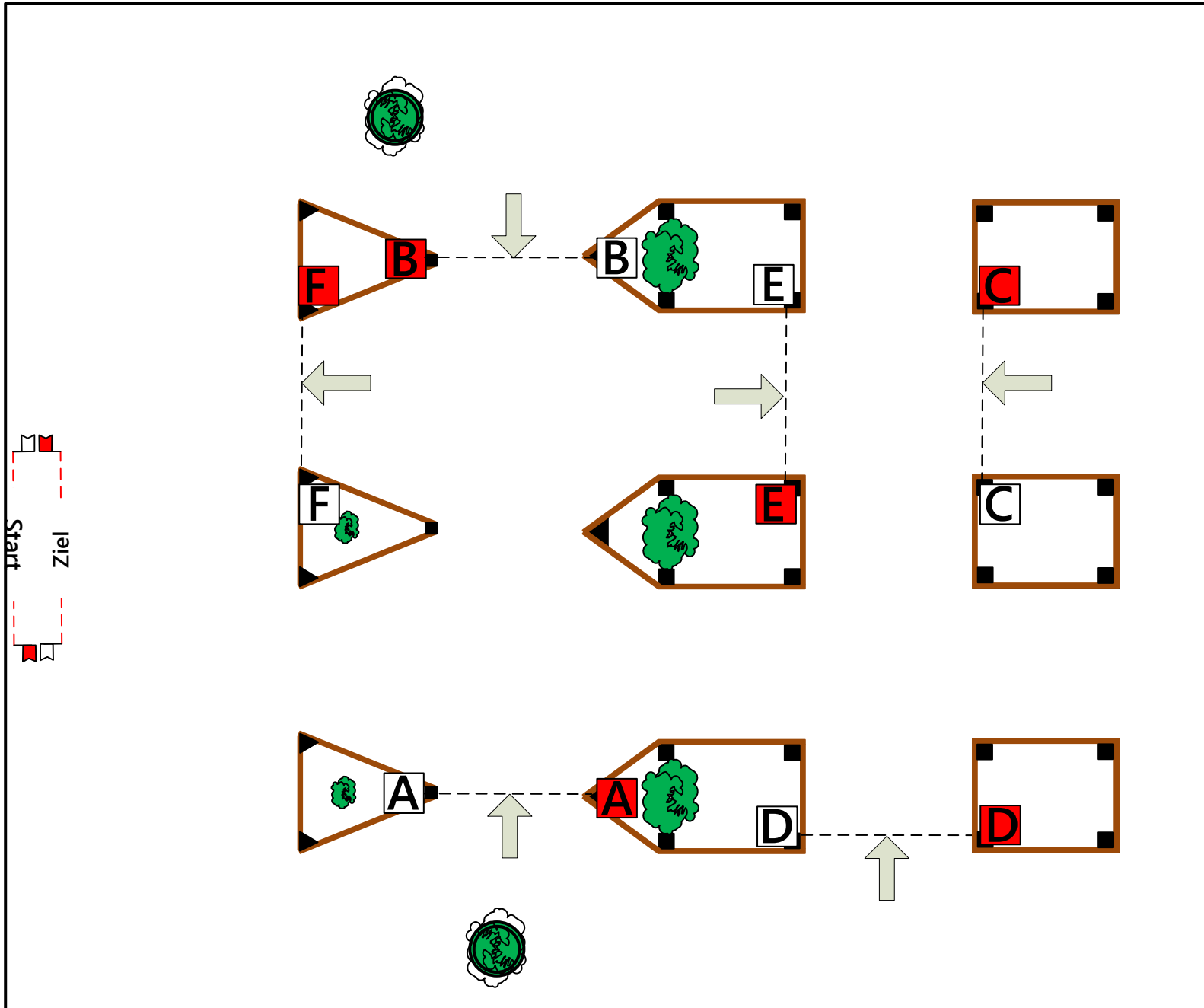

© Parcourschef Josef Heisterkamp

**J**ust **U**nbelievable **P**arcours **P**roperties  
**A**lways **O**ne **O**bstacle **A**head

[www.jupp-fahrsport.de](http://www.jupp-fahrsport.de)

# H 5 Elektro Brinner Brücke

Klasse S Tore A-F  
Klasse A Tore A-D

WBO Tore A-C

20.-22.04.2018

Geländefahren Kl. S

Prfg.Nr: 23; 27 und 31

Geländefahren Kl. A

Prfg.Nr: 15 und 19

Geländefahren WBO

WB.Nr: 3

Powered by:

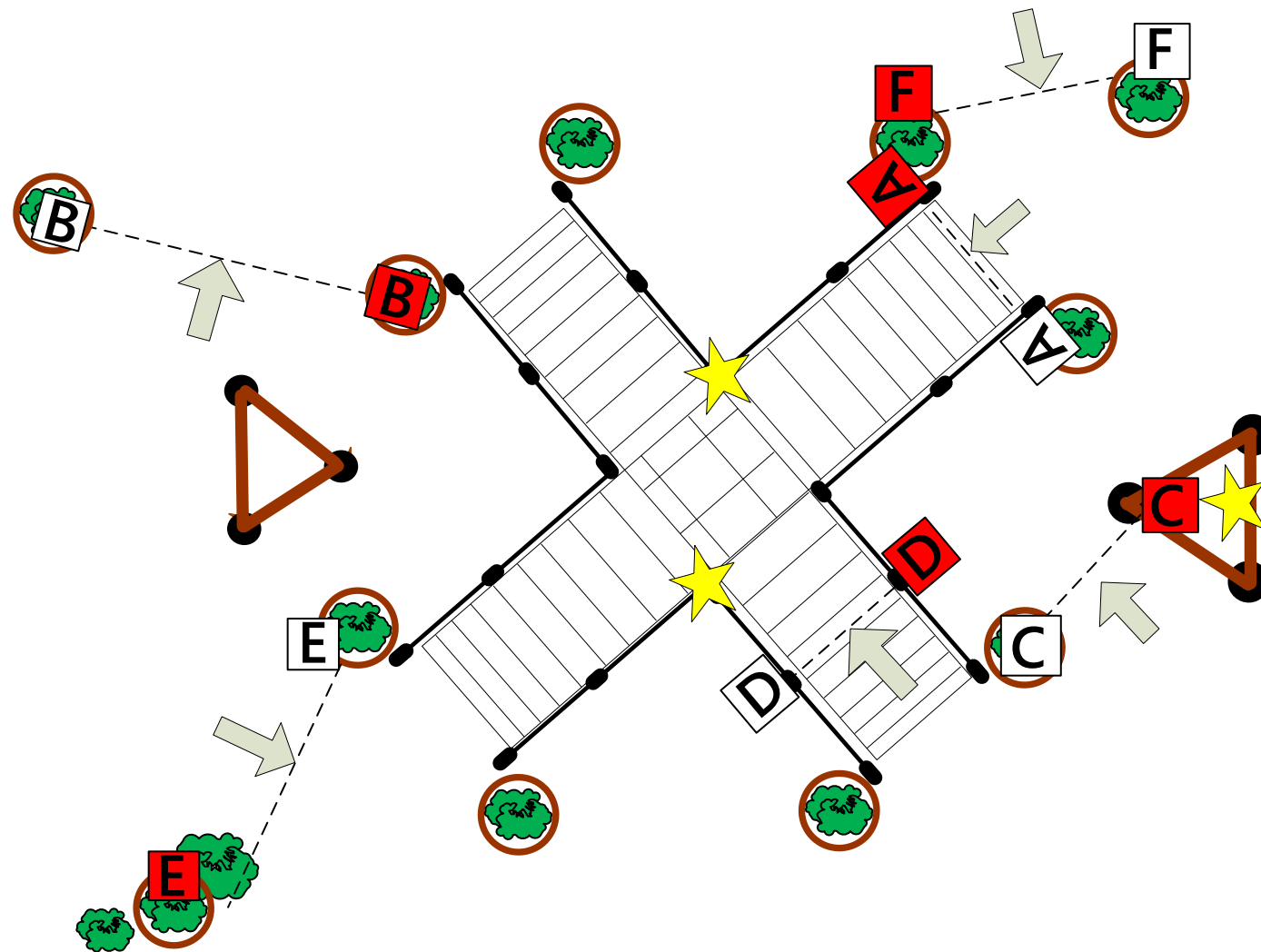

 = 3 Stück abwerfbare Teile

Ziel  
Start

© Parcourschef Josef Heisterkamp

Just Unbelievable Parcours Properties  
Always One Obstacle Ahead

[www.jupp-fahrsport.de](http://www.jupp-fahrsport.de)

# H 6 Willner's Schafstall

Klasse S Tore A-F  
 Klasse A Tore A-D  
 WBO Tore A-C

20.-22.04.2018  
 Geländefahren Kl. S  
 Prfg.Nr: 23; 27 und 31  
 Geländefahren Kl. A  
 Prfg.Nr: 15 und 19  
 Geländefahren WBO  
 WB.Nr: 3

Powered by:



Heizungs-  
Sanitär-  
Solarinstallation

**Willner**

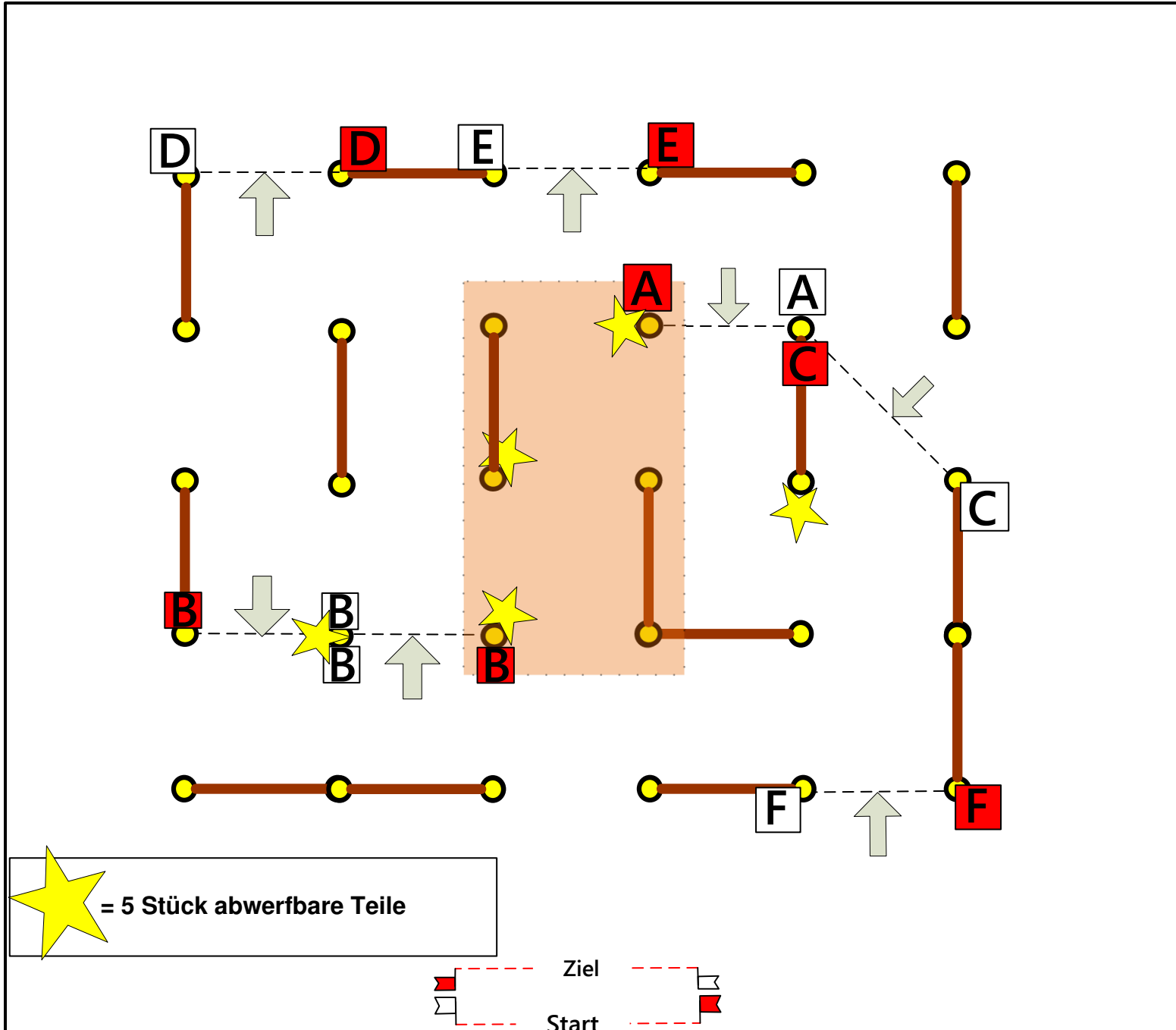

© **Parcourschef Josef Heisterkamp**

**J**ust **U**nbelievable **P**arcours **P**roperties  
**A**lways **O**ne **O**bstacle **A**head

[www.jupp-fahrsport.de](http://www.jupp-fahrsport.de)